

Инструкция по сборке Стол компьютерный СК-19

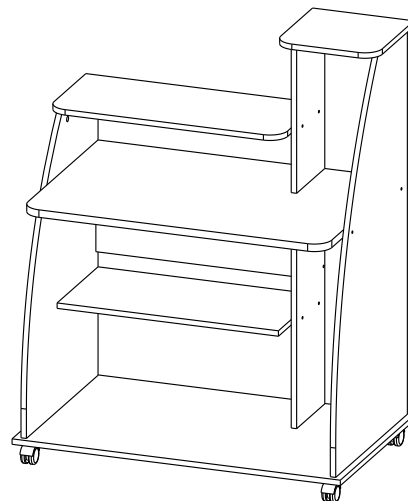

- сборка изделия требует необходимой квалификации или услуг специалиста по сборке мебели
- внимательно проверить комплектацию изделия и ознакомиться со схемой сборки
- после вскрытия упаковки не выбрасывайте упаковочный материал, используйте его в качестве подложки при сборке
- сборку изделия производить в соответствии с порядком, указанным в схеме, на ровной поверхности

Дет.	Наименование	Кол-во	Размеры деталей, мм
1	Горизонталь нижняя	1	970x580x16
2	Вертикаль левая	1	864x560x16
3	Вертикаль правая	1	1140x560x16
4	Вертикаль	1	668x220x16
5	Полка	1	654x320x16
6	Царга	1	654x300x16
7	Столешница	1	898x600x22
8	Вертикаль	1	450x220x16
9	Горизонталь	1	690x300x16
10	Горизонталь	1	300x300x16



Фурнитура

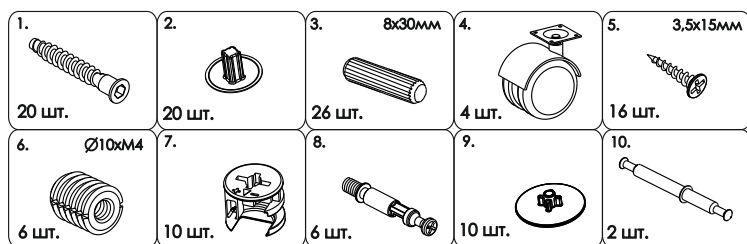

Необходимый инструмент

