

Инструкция по сборке Стеллаж с жалюзи для бумаг СБЖ-39

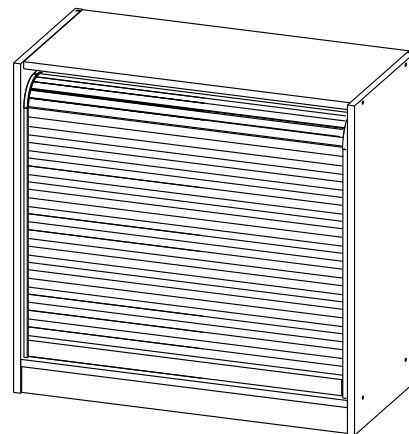

- сборка изделия требует необходимой квалификации или услуг специалиста по сборке мебели
- внимательно проверить комплектацию изделия и ознакомиться со схемой сборки
- после вскрытия упаковки не выбрасывайте упаковочный материал, используйте его в качестве подложки при сборке
- сборку изделия производить в соответствии с порядком, указанным в схеме, на ровной поверхности

Дет.	Наименование	Кол-во	Размеры деталей, мм
1	Вертикаль левая	1	738x370x16
2	Вертикаль правая	1	738x370x16
3	Горизонталь верхняя	1	738x352x16
4	Горизонталь нижняя	1	738x354x16
5	Полка вкладная	1	737x300x16
6	Плинтус	1	738x60x16
7	Стенка задняя	1	670x754x3



Необходимый инструмент

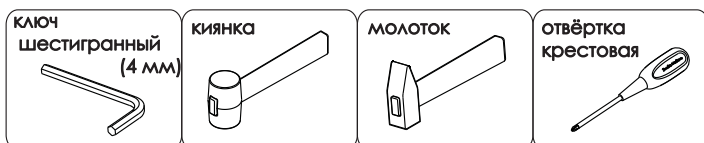

Фурнитура

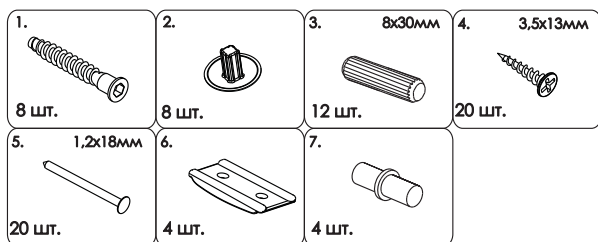

Комплектация жалюзи

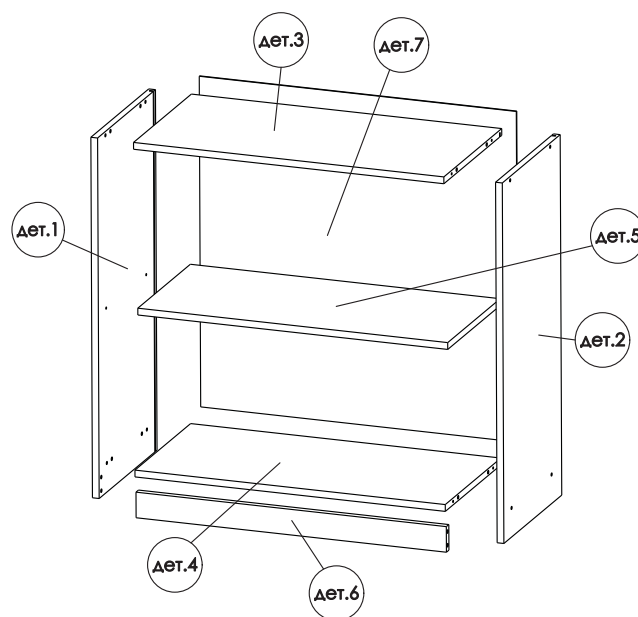
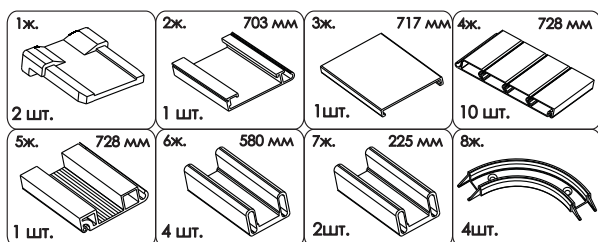

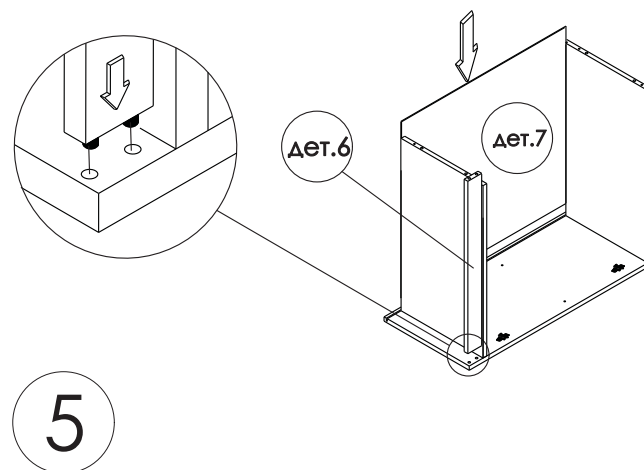
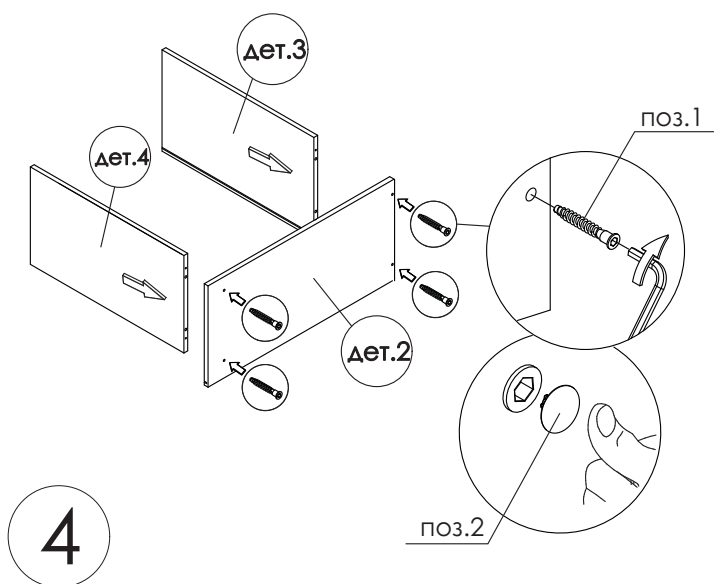
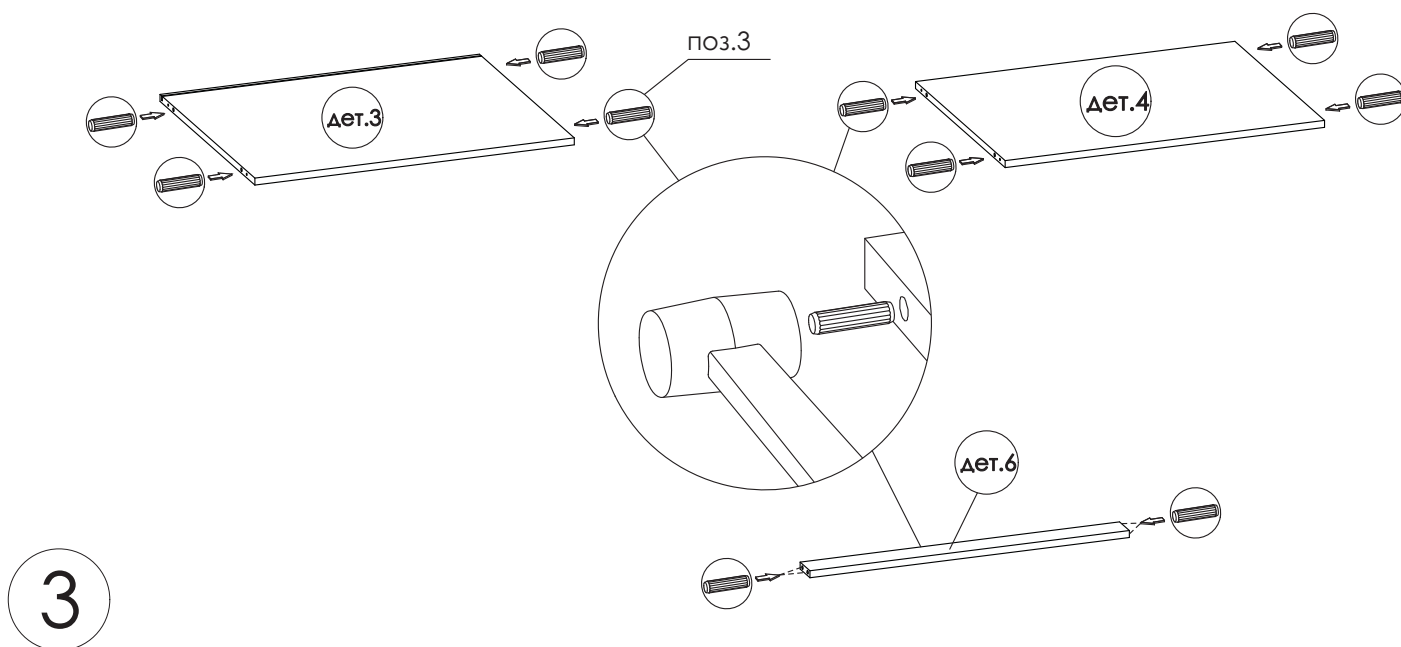
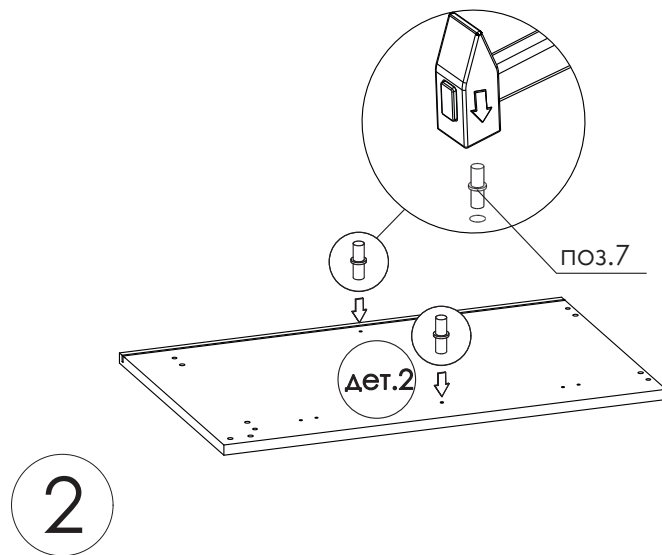
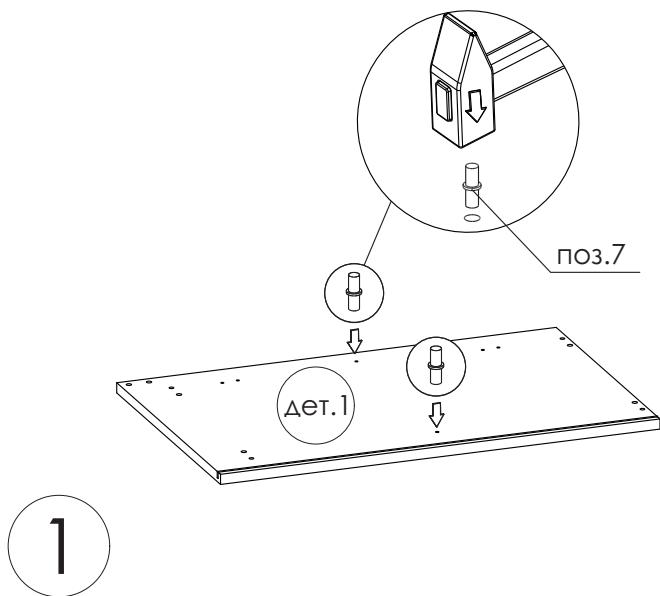

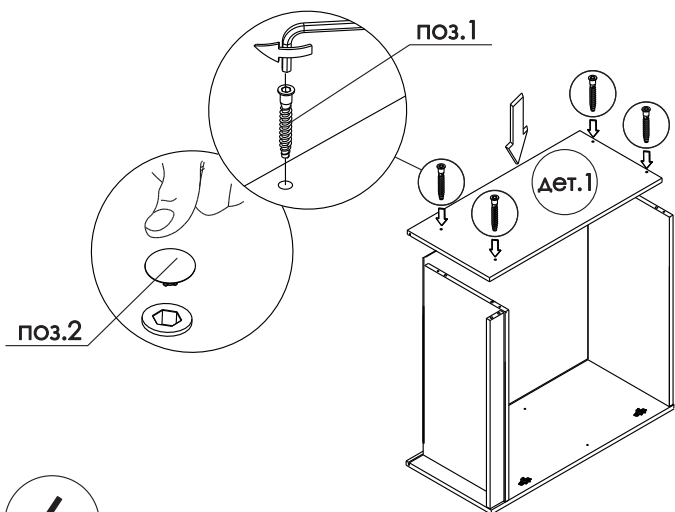

6

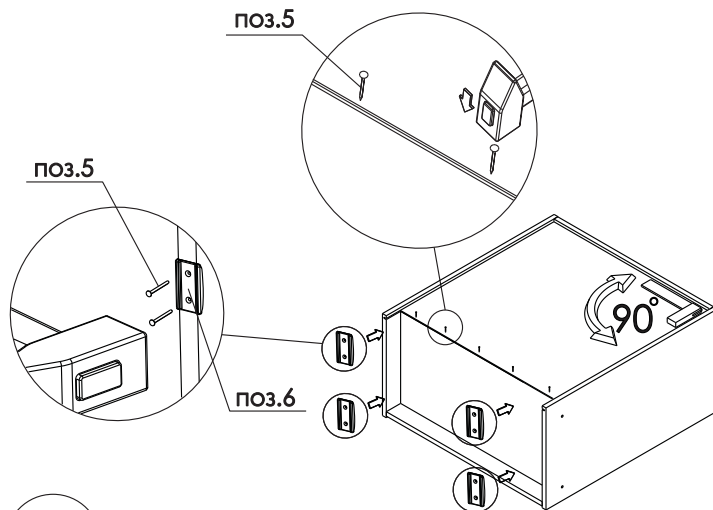

7

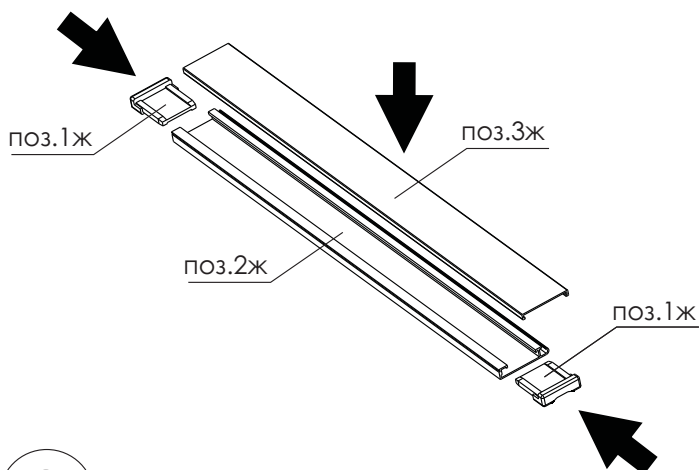

8

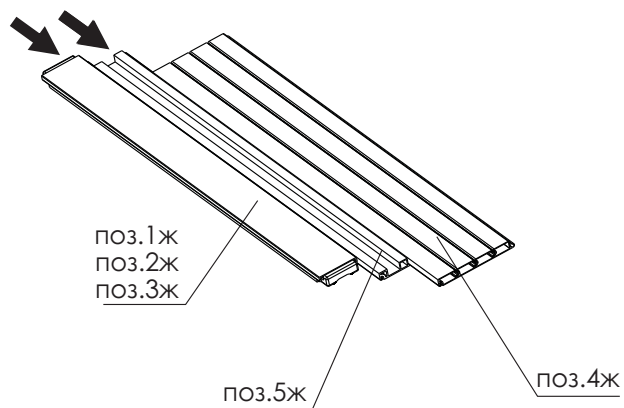

9

Полка верхняя (дет.3), условно не показана.

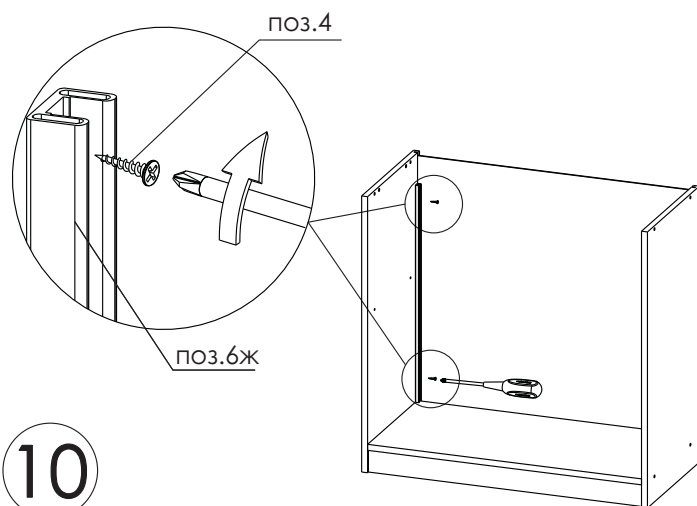

10

Полка верхняя (дет.3), условно не показана.

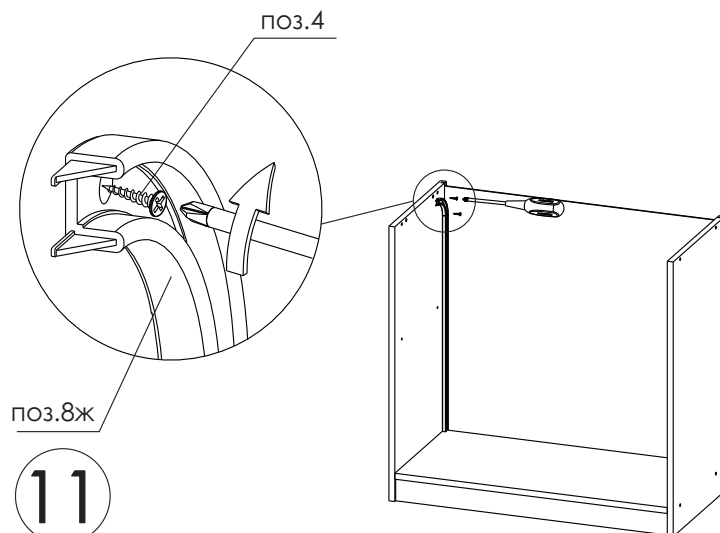

11

Полка верхняя (дет.3), условно не показана.

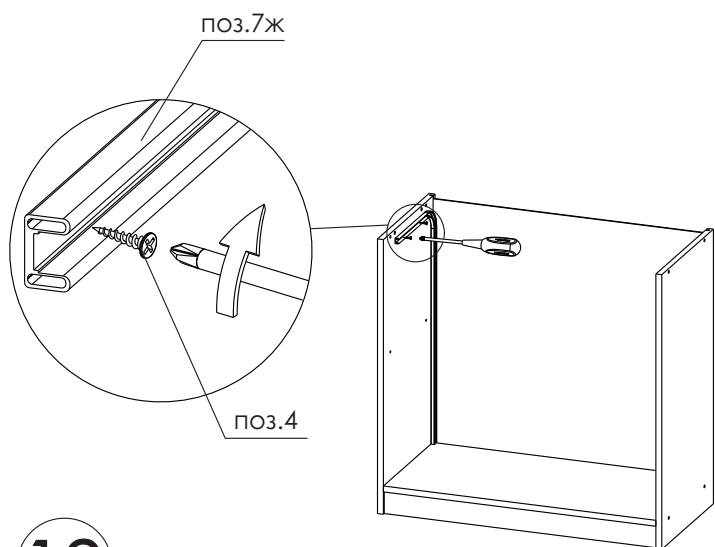

12

Полка верхняя (дет.3), условно не показана.

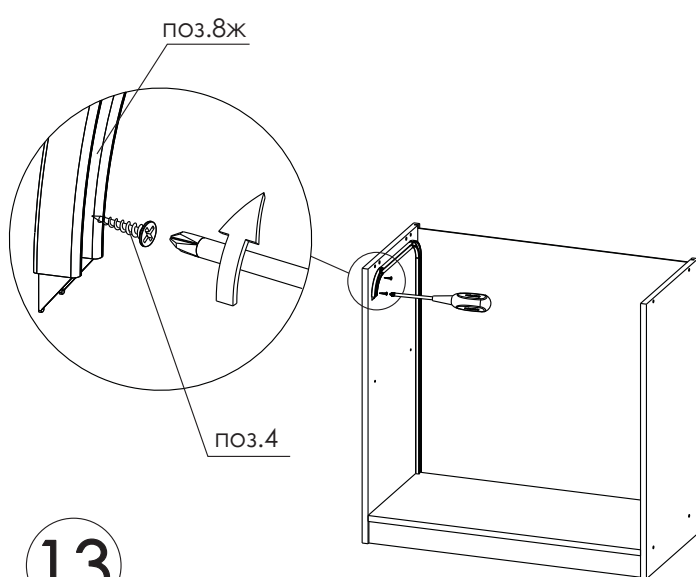

13

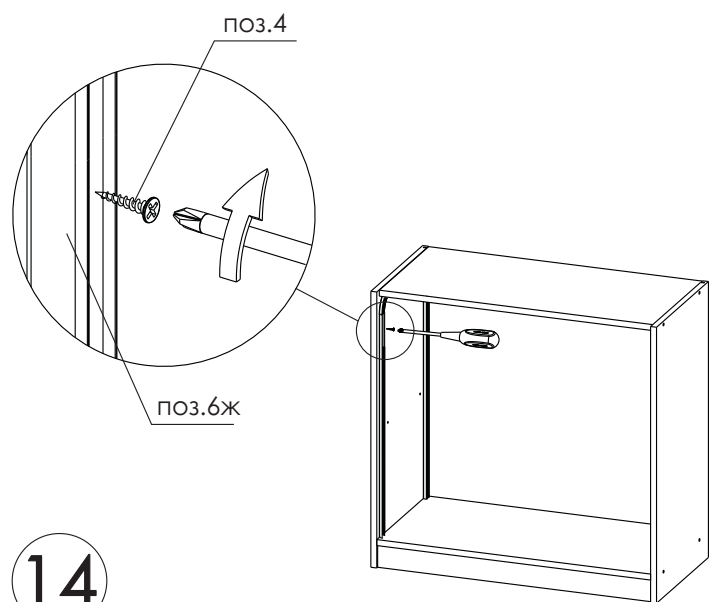

14

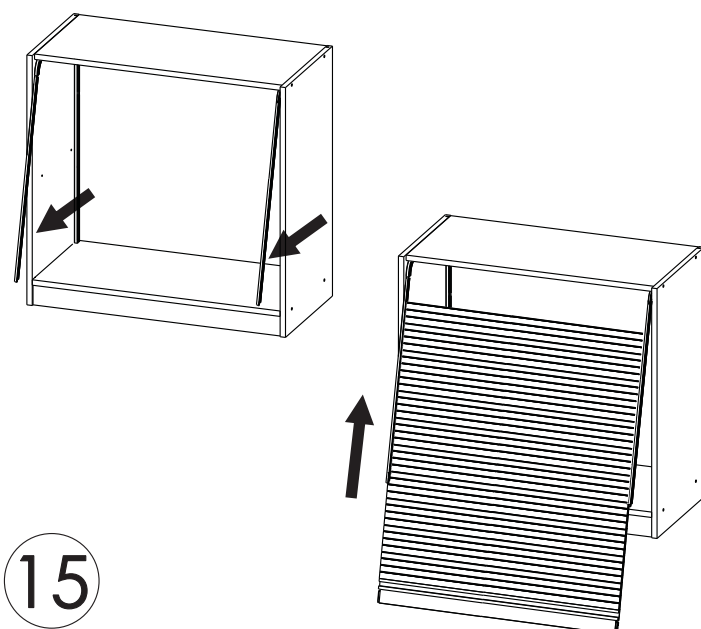

15

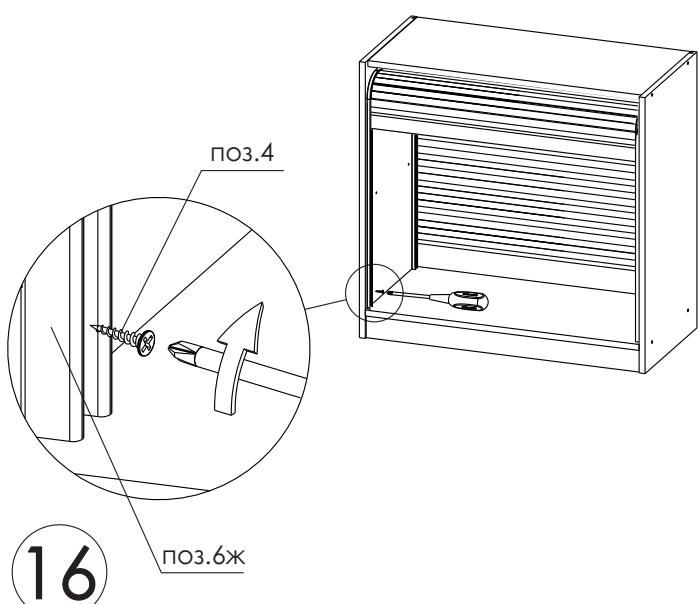

16

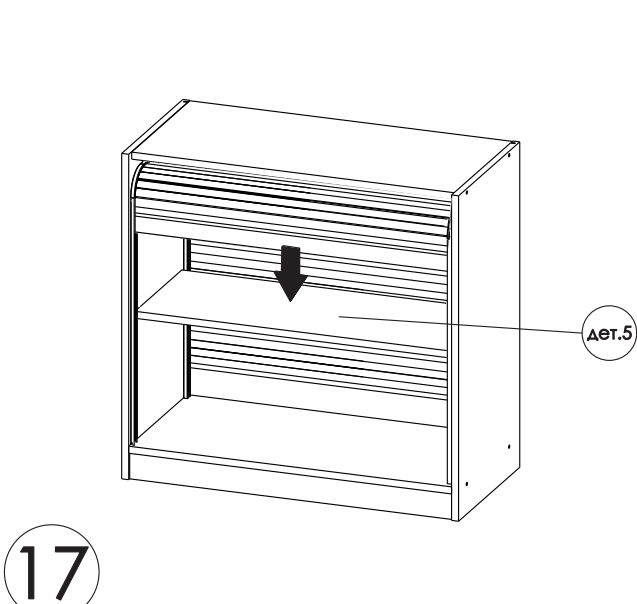

17